

1 2 3 4 5 6

A

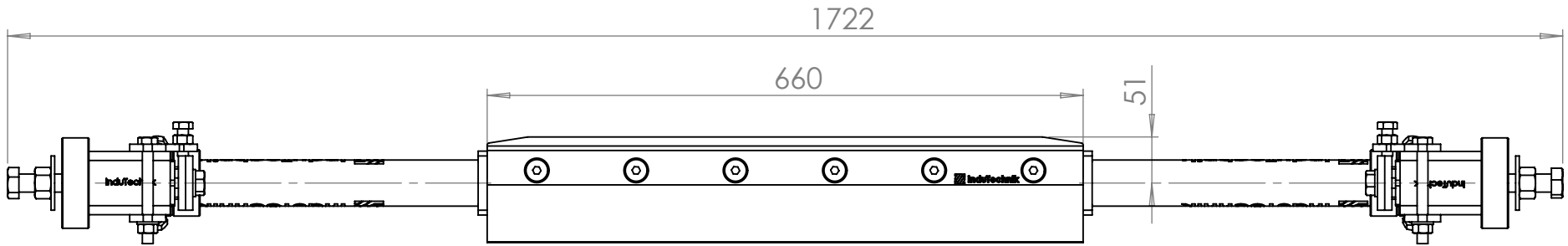

A

B

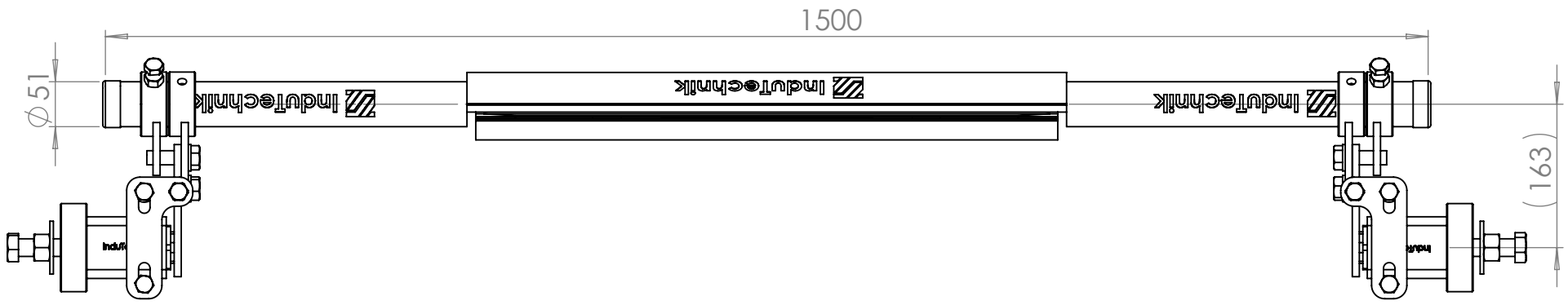

B

C

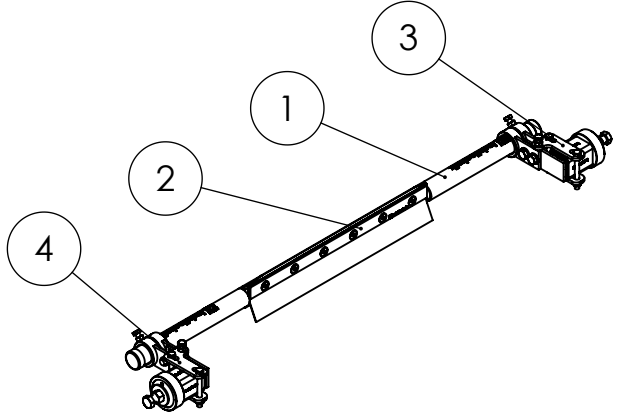

C

D

Alle Angaben in mm Zeichnungen nicht maßstabsgerecht  
Irrtümer und technische Änderungen vorbehalten!  
All dimensions in mm, Drawings not true to scale  
Errors and technical changes reserved!

POS-NR.	BENENNUNG	BESCHREIBUNG	GEWICHT	AS.0800.111/MENGE
1	HL.0800.101	HL.0800.101	10075.59	1
2	LS.0800.111	LS.0800.111	2052.40	1
3	VS.03.110.L	VS.03.110.L	6450.06	1
4	VS.03.110.R	VS.03.110.R	6450.05	1

IT Schutzvermerk beachten Protection Notice acc to <b>ISO 16016</b>		Allgemeintoleranzen ISO 2768 -m		Werkstückkanten DIN ISO 13715	
		Datum		Name	
-	---	---	---	Erstellt:	30.10.2019 I.T.
-	---	---	---	Geprüft:	01.04.2022 I.T.
-	---	---	---	Benennung: <b>Untergurt-Abstreifer niedrig, reversierbar</b>	
-	---	---	---	Gewicht: 25037.87	
Revision	Änderung	Datum	Name		



Zeichnungsnummer: <b>AS.0800.111</b>	A4
Maßstab: 1:7	DE
Blatt 1 von 1 Blättern	

1 2 3 4 5 6

IT alle Rechte vorbehalten / IT all rights reserved